



# ГОДОВОЙ ОТЧЕТ 2019

благотворительного фонда «Добрый город Петербург»

# Содержание

Обращение директора фонда	3
Коротко – о работе фонда в 2019 году	4
Коротко о программе «Старшие»	5
Коротко о программе «Добрый Питер»	6
Коротко о программе «Добрые города»	7
Коротко о программе «Активный город»	8
Доходы и расходы. Диаграммы	9
Программа «Старшие»	10
Программа «Добрый Питер»	20
Программа «Добрые города»	27
Программа «Активный город»	36
Доходы и расходы фонда	47
Наша команда и жизнь	49
СМИ о нас	53
Контакты	54

## Обращение директора фонда

Дорогой – дорогая коллега, благотворитель, партнер или волонтер фонда! Этот отчет вы читаете в 2020 году, который нам всем запомнится прежде всего тем, что мы столкнулись с пандемией коронавируса. Она принесла с собой масштабные вызовы личные и рабочие, локальные и глобальные. Кризис нас всех заставил меняться. Вы с нами уже почти 10 лет! И сегодня я хочу вас не только поблагодарить за то, что вы делаете, но и передать вам от всей нашей команды: мы тоже рядом с вами. Мы – для вас, мы готовы в любое время прийти на помощь, если вам самим потребуется совет, моральная или ресурсная поддержка, или даже просто поговорить по душам. И, конечно, мы стараемся расширять для вас возможности участия в программах фонда даже в условиях пандемии коронавируса с ее непредсказуемостью и неизвестностью. Недавно кто-то сказал, что в ситуациях неопределенности очень важно не ждать, а действовать, потому что действие (особенно конкретная помощь кому-то другому) возвращает нам контроль над реальностью, снижает стресс и улучшает наше самочувствие. Продолжим действовать вместе?

Эпидемия стала глобальным вызовом, преодоление которого потребовало от всех нас нового взаимодействия. Поменялись даже традиционные роли: тому, кто обычно оказывает помощь, вдруг самому понадобилась поддержка, а тот, кто ее обычно получал, мог принести пользу многим другим. Мы увидели, насколько хрупким оказался мир и условными границы между нами. Новые реалии поставили перед нами новые задачи и подтолкнули нас к тому, чтобы их решать совместно. Вот так, как говорится, не было бы счастья, да несчастье помогло: мы убедились в правоте Повестки дня в области устойчивого развития на период до 2030 года, которая четко заявляет о взаимосвязанности всех проблем, призывает нас оптимально использовать ограниченные ресурсы и сотрудничать друг с другом. Я говорю про Повестку 2030 и Цели устойчивого развития еще и потому, что они нас призывают начать с себя, со своей организации, своего сообщества. Цели хотя и глобальные, но относятся к каждому из нас, и даже небольшие дела в этом направлении важны. Этот подход – веру в силу малых дел и ценности вклада каждого человека – наш фонд разделяет с момента своего основания.

Мы продолжаем верить в тех, для кого мы существуем: в современных старших и в молодых родителей с детьми, в соседские сообщества и в доброту каждого человека. В то, что каждое благотворительное пожертвование ценно, помогает возвращать веру, надежду, а порой и саму жизнь. И каждый, ставший благотворителем – например, в «Добрых городах» – вносит свой значимый вклад в то, чтобы жизнь становилась лучше, чтобы развивались территории - устойчиво и сбалансированно. Мы верим в активных местных жителей, верим в вас, наши волонтеры, наши коллеги по некоммерческому сектору. Вместе с вами, благодаря локальным действиям и нашим совместным проектам мы шаг за шагом, как пазл, создаем наше общее будущее, более устойчивое и справедливое.

Я надеюсь, что этот отчет позволит вам увидеть, в чем именно мы видим и ценим те реальные изменения, которых мы достигли вместе с вами. И порадоваться красоте людей, их идей и поступков, которые получили шанс благодаря нашему с вами сотрудничеству.

**Оксана Петрова**, директор благотворительного фонда «Добрый город Петербург»





## Коротко – о работе фонда в 2019 году

«Добрый город Петербург» – единственный в Петербурге фонд местного сообщества, который 10 лет оказывает комплексную, системную поддержку авторам социальных, культурных и экологических проектов, повышающих качество жизни людей в городах и селах России

### Миссия

Мы помогаем авторам социальных, культурных и экологических проектов преобразовать идеи в реальные дела, которые повышают качество жизни людей в городах и селах России

Для этого у нас есть большой опыт, широкая сеть партнерств и профессиональная команда. Мы даем ресурсы, сопровождаем на всем пути реализации проекта, помогаем собрать команду и поддерживаем в сложных ситуациях. С нами авторы инициатив становятся настоящими лидерами социальных изменений у себя в регионах. Стратегия, ответственность и прозрачность – наши главные принципы. Фонд «Добрый город Петербург» – это экосистема поддержки тех, кто меняет жизнь в городах в лучшую сторону. [Присоединяйтесь!](#)

### Наше видение

Мы создаем справедливый и добрый город, в котором каждый житель участвует в благотворительности как автор проекта, партнер или благотворитель



# СТАРШИЕ

## активное долголетие

Поддерживаем современных старших. Создаем возможности обучения, занятости, самореализации старших в Петербурге и регионах.

**33 000+**

человек получили поддержку

**170**

отдельных мероприятий организовано фондом

**1950**

мероприятий организовали грантополучатели фонда

**170**

отдельных мероприятий организовано фондом

**5 000 000 ₽**

составили гранты на поддержку НКО и инициатив старших, которые выдал фонд

**в 2019 году**

9 старших прошли стажировку в фонде

**200+**

участников от Калининграда до Сахалина приехали на ежегодную конференцию «Старшие».

50 из них – в роли спикеров выступили со своими практиками

Участвуйте и рекомендуйте родным и знакомым старшим!





Вовлекаем горожан и компании в благотворительность. Помогаем стать волонтерами, помогать «по-умному». Разрабатываем программы корпоративных социальных инвестиций бизнеса

**16 000+**

горожан участвовали в фестивалях «Добрый Питер» 2019

**60**

благотворительных организаций и социальных предпринимателей вместе провели «Добрый Питер»

**1 697 000 Р**

пожертвовали деньгами и товарами горожане

**5 300**

детей, взрослых, старших горожан, животных получили поддержку

**12 городских компаний**

системно помогают благотворительным организациям города вместе с нами

[Подписывайтесь](#) на новости о благотворительности в Петербурге

И [участвуйте](#) в благотворительности, поддерживая программы фонда!



Помогаем региональным благотворительным организациям в 200+ городах и поселках России развивать благотворительность в своих территориях, сотрудничать с коллегами и перенимать опыт друг друга. Поддерживаем и развиваем региональных экспертов – «новые лица» некоммерческого сектора из регионов России

**1 504 сотрудника**

**НКО**

обучались в «Добрых городах» в 2019 году

**10 организаций**

получили грант от Содружества. За год Содружество выросло – и сейчас это уже 200+ Добрых городов и поселков

**21 846 073 Р**

было собрано на фестивалях для решения региональных задач. Важно, что это средства, привлеченные в местных сообществах

**107**

благотворительных фестивалей «Добрый город/поселок» прошло в регионах – их провели члены Содружества

**70 человек**

стали выпускниками Школы региональных экспертов – развивается российское сообщество экспертов-практиков

**137 702 жителей**

регионов хотя бы раз в 2019 году сделали пожертвования именно на фестивалях «Добрый город/поселок»

**200 +**

участников из 40 регионов России собрала [конференция](#) и вошла в топ-10 популярных международных и всероссийских конференций сектора, организованных в России

[Следите](#) за свежими новостями Содружества

А также скачивайте полезные материалы, ищите свой Добрый город на карте и становитесь партнерами Содружества [на сайте](#)



Поддерживаем проекты жителей Петербурга: родительских сообществ, инициативы соседей, активных жителей. Даем гранты, помогаем придумать и реализовать проект, поддерживаем сообщества

## 300 жителей

и 30 участников соседской мастерской смогли реализовать 4 проекта по улучшению качества жизни в Красносельском районе

## 10

мам с маленькими детьми прошли оплачиваемые стажировки во время декрета, а двое даже нашли постоянную работу в нашем фонде

## 800+

родителей с маленькими детьми участвуют в исследовании городской среды и выработывают рекомендации – как сделать город комфортнее

## 17

команд мам в декрете участвовали в Инкубаторе инициатив – и создали свои проекты, полезные для родителей Петербурга

## 1000 семей

участвовали в «Шеринг-фесте» — 12 шеринг-сообществ города смогли представить себя офлайн, укрепить связи друг с другом и найти новых участников

## 600

человек в год обучаются и проходят курсы по переподготовке в ресурсном центре техникума «Киришского техникума», где фонд помог создать 4 учебных класса и лаборатории

## 3

молодых инженера с инвалидностью трудоустроены в созданное при поддержке фонда конструкторское бюро. Они создали бионическую кисть, стоимостью в 5 раз меньше зарубежных аналогов, проведено первое протезирование

Загляните в [базу шеринг-проектов Петербурга](#)

[Познакомьтесь с рецептами](#) — как горожане могут сделать город комфортнее для родителей с детьми





Расходы фонда в 2019 году составили

**57 210 000 ₽**

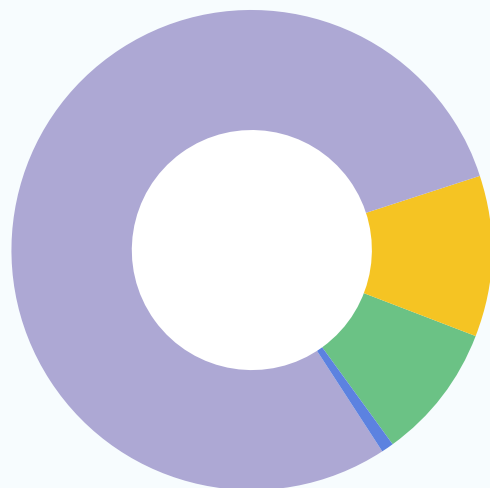

**80%**

Целевые расходы на мероприятия

**8%**

Административные расходы

**11%**

Гранты и пожертвования другим НКО

**1%**

Расходы на развитие (исследования, обучения, оценка)

Доходы фонда в 2019 году составили

**56 435 000 ₽**

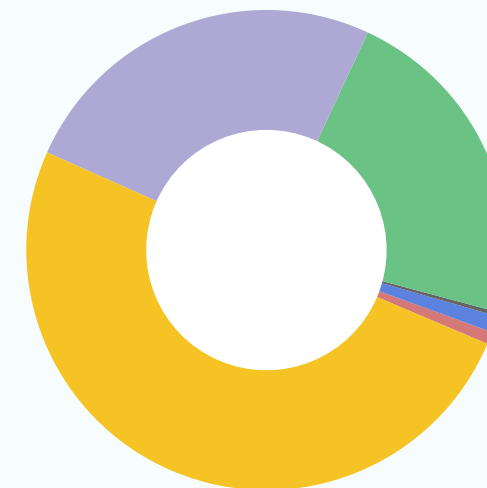

**50%**

Пожертвования компаний

**1%**

Предпринимательская деятельность

**25%**

Президентские гранты

**0.7%**

Внереализационный доход

**22%**

Пожертвования других фондов

**0.3%**

Частные пожертвования

# СТАРШИЕ

активное долголетие

Наше видение

**Достойная, наполненная  
смыслами жизнь в старшем  
возрасте**



«Мы верим, что поддержка старших должна быть современной

- Не для них, а вместе с ними
- На равных: участники наших программ и получают поддержку, и дают ее, вносят свой вклад – часто по принципу «научился сам – научи других»
- С возможностью каждому выбирать, как жить в старшем возрасте. Активно или уединенно, используя онлайн или нет, развивая карьеру, хобби, отношения с близкими и друзьями»



**Екатерина Усанина,**  
руководитель направления «Старшие»

**33 000+**

человек получили поддержку

**170**

отдельных мероприятий организовано фондом

**1950**

мероприятий организовали грантополучатели фонда

**5 000 000**

составили гранты на поддержку НКО и инициатив старших, которые выдал фонд

**в 2019 году**

9 старших прошли стажировку в фонде

**в 2020 году**

появился проект #СтаршиеОнлайн  
[Starshie.online](https://starshie.online)  
[vk.com/starshieonline](https://vk.com/starshieonline)

**200+**

участников от Калининграда до Сахалина приехали на ежегодную конференцию «Старшие».

50 из них – в роли спикеров выступили со своими практиками

## Курсы по информационным технологиям

550 старших выпускников получили поддержку, чтобы использовать компьютер, интернет, соцсети

## Клубы по интересам и общение с единомышленниками

245 старших стали выпускниками студии «Домашний карвинг», танцевальных и творческих курсов

## Поддержка проектов старших или для старшего поколения

77 проектов мы поддержали в конкурсе [«Активное поколение»](#) / 10 старших лидеров из регионов прошли стажировку для вдохновения развивать свои инициативы

## Образовательные поездки

1515 старших из удаленных от центра районов выезжали в музеи, театры, в гости к социально-предпринимательским проектам и в центр Петербурга

## Общение и поддержка социальных связей

1600 участников вечеров встреч, кинолекций и тематических мероприятий. Среди участников – 80% петербуржцев старше 75 лет

## Доступная культурная жизнь

10 000 посещали специально организованные в спальных районах концерты и культурные события

## Поддержка инициатив самих старших

300 старших петербуржцев вовлечены в сообщества, которые создали сами старшие горожане





## Городской фестиваль «САД: счастливое и активное долголетие»

5000 человек стали участниками IV фестиваля в Михайловском саду Русского музея. По-прежнему это крупнейшее в городе событие о стилях жизни в 50+, где каждый горожанин может найти компанию, занятие, ресурсы или информацию о доступных в городе возможностях для наполненной смыслом жизни в старшем возрасте



## «Подиум зрелой красоты»

40 моделей старшего возраста, 600+ зрителей, Новая сцена Александринского театра. При поддержке фонда в Петербурге уже третий раз проходит подиум, авторы и организаторы которого – портал «БабаДеда». Это социокультурный проект, который доказывает, что в обществе растет запрос на новый образ старших. Этот образ современный, сексуальный, свободный. Абсолютный аншлаг собрала лекция «Какой секс после 50?» Ее мы даже сохранили в записи – [здесь](#) можно посмотреть

«Наша цель – дать возможность в старшем возрасте найти себе круг общения по интересам. Компанию или «тусовку», вместе с которой учиться, творить, предлагать собственные инициативы, поддерживать друг друга. Развивать социальные связи и социальный капитал»



**Ирина Астапенко,**  
менеджер крупных культурных событий

# Современные форматы, которые мы организуем

## «Смартфон-кафе»

200 горожан из разных районов получали консультации по своему запросу: как освоить навигатор, сделать классное селфи, позвонить через Skype или WhatsApp. Еженедельно кафе работало в течение 2 часов – и любой мог приехать для общения, решения своей конкретной задачи или расширения навыков работы со смартфоном

## «Клуб хорошего настроения»

С осени 2019 все наши образовательные события стартовали в обновленном режиме. В привычный цикл добавилось занятие «От идеи к проекту», где менеджер по работе с сообществами рассказывает о том, как реализовать полученные навыки или другие собственные идеи активностей. Принцип «Научился сам - научи другого» вдохновляет участников относиться к занятиям как возможности, а не просто бесплатному кружку.

«Клуб хорошего настроения» с первого дня работает в формате подготовки будущих ведущих разминок, физкульт-минуток ли даже собственных проектов по активному образу жизни. Помимо элементов суставной гимнастики, йоги и общей физической подготовки участники знакомятся с методикой проведения занятий и технологиями реализации проекта и создания сообщества

## «Клуб знакомств по интересам»

600 старших перед крупными событиями, которые устраивал наш фонд, могли поучаствовать в «случайных знакомствах», пообщаться на интересную тему с единомышленниками, получить мастер-класс от местных сообществ старших и даже записаться в их члены. Наша команда организует форматы, в которых жители-соседи знакомятся, а кто-то становится в последствии приятелями

## Городская акция «Одобрено старшим поколением»

60 подготовленных фондом старших «тестировщиков» посещают городские места и пространства: кафе, торговые центры, креативные кластеры. Цель – подсказать организациям и пространствам, как сделать их место дружелюбным и удобным для старших. Ведь каждый третий петербуржец – уже сегодня старше 50 лет. Советы старших помогают построить «заботливый» и надежный бренд, продвигая создание поддерживающей среды в городах и предоставляя новые возможности самореализации старшим

С готовностью делимся практиками, обращайтесь!

**Ольга Борисова,**  
менеджер проекта

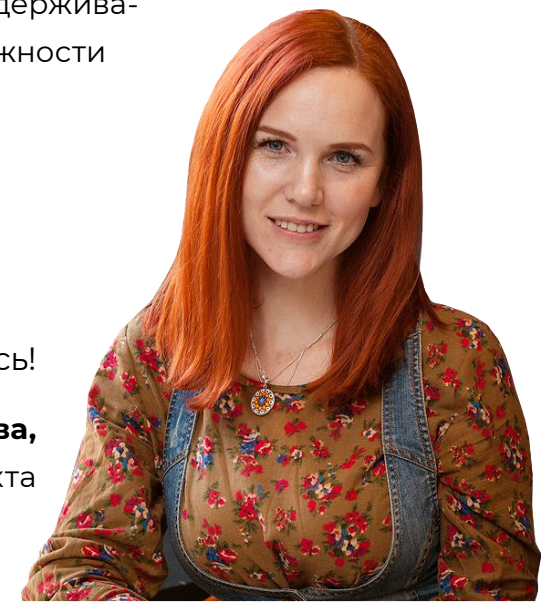

# СТАРШИЕ

активное долголетие

## Работаем с сообществом «Активного поколения»

За 9 лет существования программы, появилось целое сообщество «выпускников», которые работают со старшим поколением, как с партнерами и разделяют принципы работы со старшим поколением. Это некоммерческие организации, социальные предприниматели, инициативные группы людей. Регулярно сообщество встречается на конференции, внутри – организуются стажировки и обмен опытом, выходит ежемесячная рассылка. [Подписывайтесь!](#)

«В этом году 66% проектов, которые мы поддержали, - из малых городов! Это особенно ценно – нам доверяют инициативы и небольшие НКО. Это значит, что мы понятны и открыты, а конкурс «Активное поколение» - доступный. Благодаря нашим небольшим грантам, некоторые проекты из малых городов и сел впервые получают поддержку для развития»



**Наталья Канальцева,**  
руководитель грантовых конкурсов в фонде

## Мы делимся опытом и узнаем опыт коллег

Для этого ежегодно проводим конференцию «Старшие» – публично рассказываем о результатах сами. И организуем выступления и обсуждения с активными старшими жителями, нашими партнерами из других благотворительных организаций, бизнесом, органами власти, исследователями темы, урбанистами и СМИ

 Февраль 2020 года

 200+ участников

 25 городов и поселков России

 50 спикеров

Команда программы в 2019-2020 гг проходит обучение на «Школе оценки»

Кейс программы вошел в сборник – репозиторий лучших практик и кейсов в сфере благотворительности Форума Доноров в теме «[Поддержка местных сообществ](#)»

Фонд входит в Альянс «[Серебряный возраст](#)»



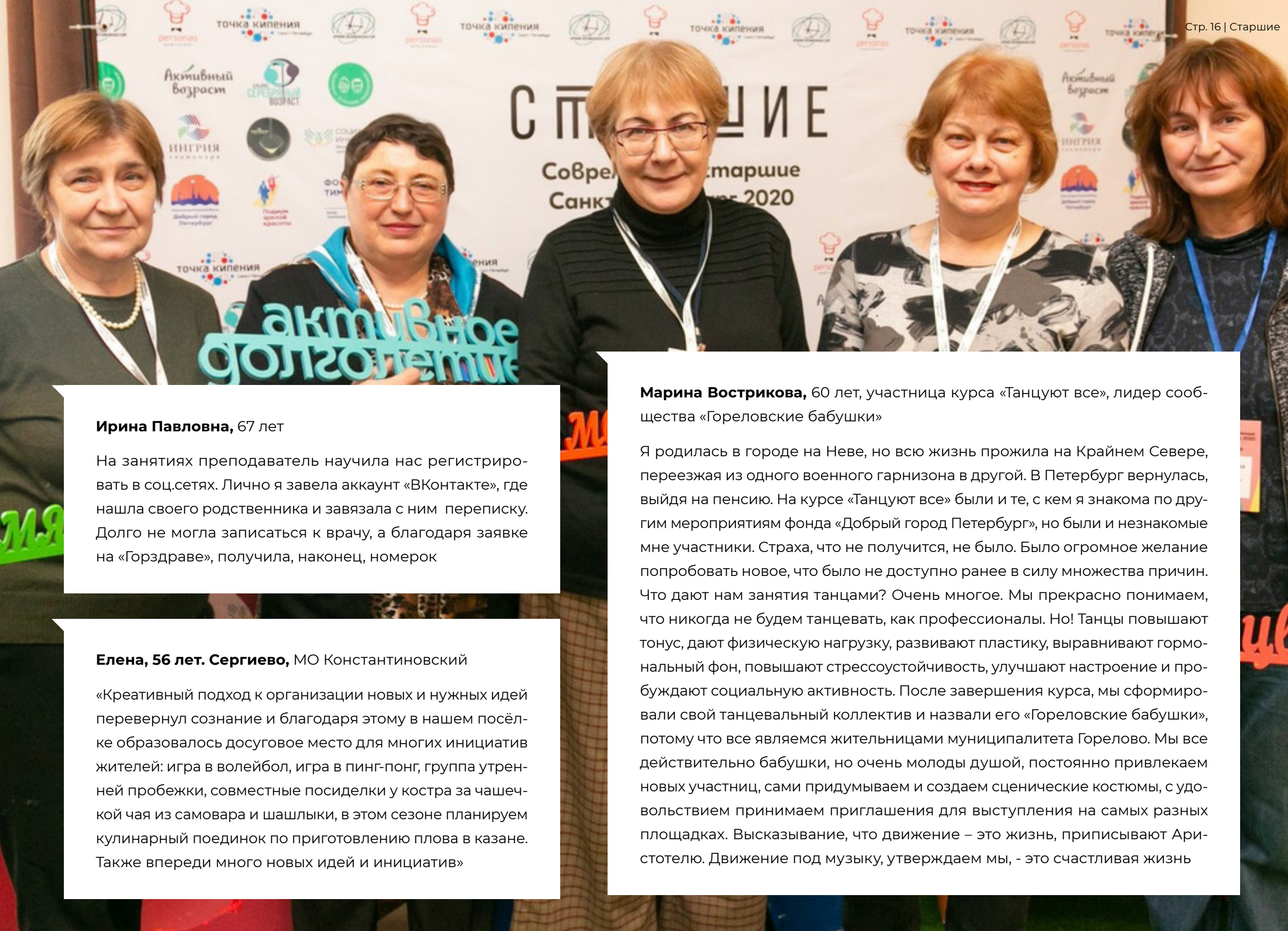

**Ирина Павловна, 67 лет**

На занятиях преподаватель научила нас регистрировать в соц.сетях. Лично я завела аккаунт «ВКонтакте», где нашла своего родственника и завязала с ним переписку. Долго не могла записаться к врачу, а благодаря заявке на «Горздраве», получила, наконец, номерок

**Елена, 56 лет. Сергиево, МО Константиновский**

«Креативный подход к организации новых и нужных идей перевернул сознание и благодаря этому в нашем посёлке образовалось досуговое место для многих инициатив жителей: игра в волейбол, игра в пинг-понг, группа утренней пробежки, совместные посиделки у костра за чашечкой чая из самовара и шашлыки, в этом сезоне планируем кулинарный поединок по приготовлению плова в казане. Также впереди много новых идей и инициатив»

**Марина Вострикова, 60 лет, участница курса «Танцуют все», лидер сообщества «Гореловские бабушки»**

Я родилась в городе на Неве, но всю жизнь прожила на Крайнем Севере, переезжая из одного военного гарнизона в другой. В Петербург вернулась, выйдя на пенсию. На курсе «Танцуют все» были и те, с кем я знакома по другим мероприятиям фонда «Добрый город Петербург», но были и незнакомые мне участники. Страх, что не получится, не было. Было огромное желание попробовать новое, что было не доступно ранее в силу множества причин. Что дают нам занятия танцами? Очень многое. Мы прекрасно понимаем, что никогда не будем танцевать, как профессионалы. Но! Танцы повышают тонус, дают физическую нагрузку, развивают пластику, выравнивают гормональный фон, повышают стрессоустойчивость, улучшают настроение и пробуждают социальную активность. После завершения курса, мы сформировали свой танцевальный коллектив и назвали его «Гореловские бабушки», потому что все являемся жительницами муниципалитета Горелово. Мы все действительно бабушки, но очень молоды душой, постоянно привлекаем новых участниц, сами придумываем и создаем сценические костюмы, с удовольствием принимаем приглашения для выступления на самых разных площадках. Высказывание, что движение – это жизнь, приписывают Аристотелю. Движение под музыку, утверждаем мы, - это счастливая жизнь





**Ольга Белобокова**, участница проекта «Время желаний», курс активного долголетия для граждан пожилого возраста, проживающих в новых районах мегаполиса на примере ЖК «Северная Долина»»

Члены моей семьи радуются, что я нахожусь в непрерывном творческом процессе. Жизнь проходит не зря, — говорит Елена Шаврова (Творческая студия «Бабушкин квадрат»). — Однажды в рамках акции российского общественного движения «Петербургские родители» я проводила мастер-класс по вязанию крючком, — рассказывает она. — В нем приняла участие десятилетняя девочка, которая ни разу не брала крючок в руки. Она так увлеклась, что вязала четыре часа цепочку из воздушных петель. Эту девочку я буду вспоминать долгие годы. Она покорила меня своей настойчивостью и любознательностью и, безусловно, проявит себя в жизни как творческая личность

Я – активный участник 1-й смены проекта. Переоценить позитив от участия в проекте невозможно! Главный результат- понимаешь, что активная жизнь на пенсии продолжается, что еще впереди много нового и интересного и все зависит ТОЛЬКО от самой себя, а не от наличия болячек и количества внуков, на все можно найти время- было бы желание! Кроме приятного и веселого общения в группе, много было очень полезной и необходимой информации для пенсионеров по разным жизненным ситуациям. И, конечно, такие результаты от участия не были бы получены, если бы не наш замечательный организатор проекта Надежда! Это творческий человек, который просто заражает своей энергией, своей улыбкой, своими идеями!

**Татьяна Кирюхина**, участница проекта «На завалинке» по созданию комфортных условий для отдыха жителей деревни Тененичи и проведения мероприятий на улице

Я благодарна, что мне представилась такая возможность поучаствовать в проекте. Когда вышла на пенсию, приехала в деревню, мало общалась с соседями, а когда появилось общее дело, оно сплотило нас всех. Спасибо за поддержку

**Татьяна Кулик**, 71 год

На занятиях по смартфонам узнала, как общаться по WhatsApp с внучками, они живут в Тель-Авиве. Начала пользоваться шагомером

# Пандемия

- Открылся онлайн-соседский центр [starshie.online](https://starshie.online) – 500+ старших продолжают общаться, обучаться, реализовывать инициативы при поддержке фонда
- И отдельная страница [Старшие.Онлайн](https://starshie.online)
- В сообществе «Активного поколения» состоялось онлайн-кафе и был создан чат для взаимной поддержки, обмена ресурсами и советами вовремя пандемии
- 12 сообществ, участники которых старшего возраста, получили микро-гранты в конкурсе «[Забота рядом](#)» для поддержки старших участников во время самоизоляции
- 1000 старших в трудной жизненной ситуации в период самоизоляции получили продуктовые наборы
- Фонд вошел в Коалицию «Забота рядом». В результате мы получили средства индивидуальной защиты и финансы и смогли передать их в 7 благотворительных организаций города и Ленобласти, которые поддерживают старшее поколение
- Более 350 бесплатных поездок от [Яндекс.Помощь](#) получили волонтеры 3 фондов с нашей помощью – они смогли безопасно доставить продукты почти 500 одиноко проживающим старшим горожанам

## Шанина Галина

В период режима «сиди дома» онлайн-курс по изучению компьютерной грамотности очень нужен. Обучение проходит по видеосвязи. Одновременно занимаемся и общаемся. Очень своевременное общение для нашего возраста и данной ситуации с карантином. Спасибо!

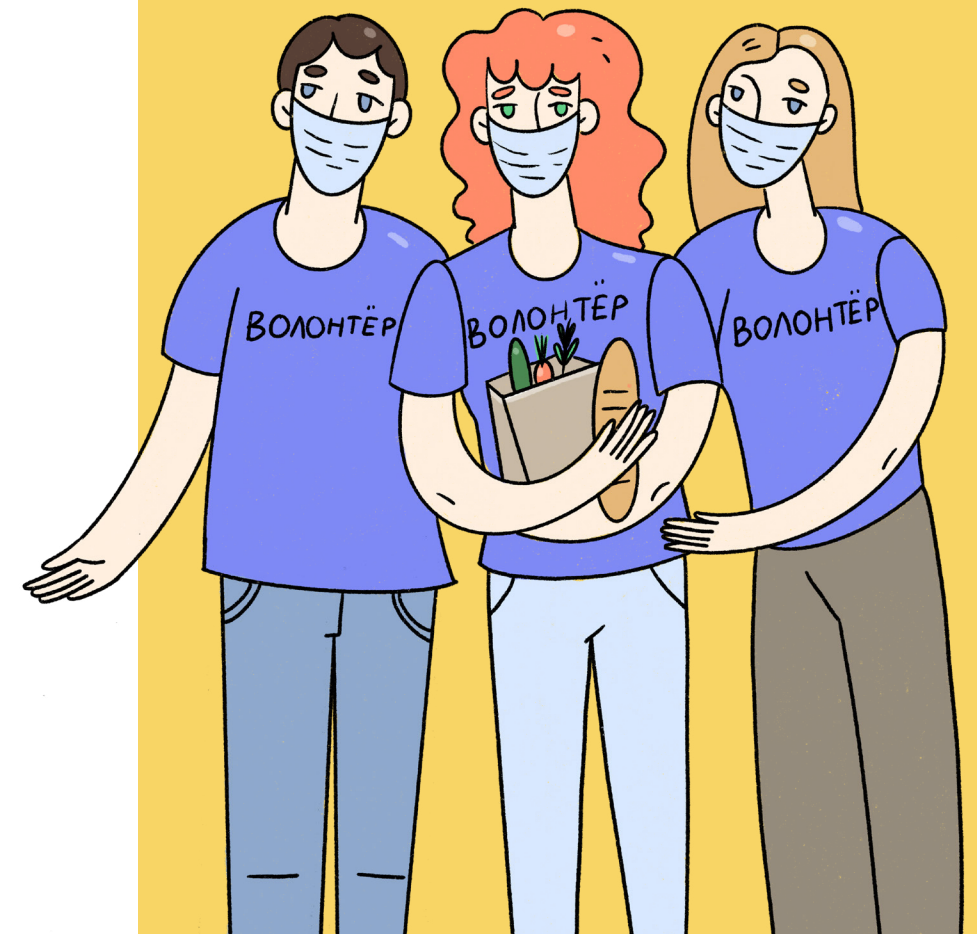

## Программу уже поддерживают

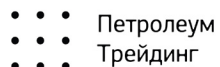
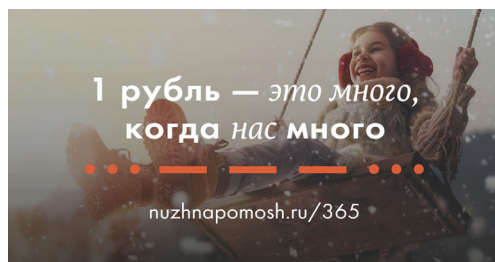
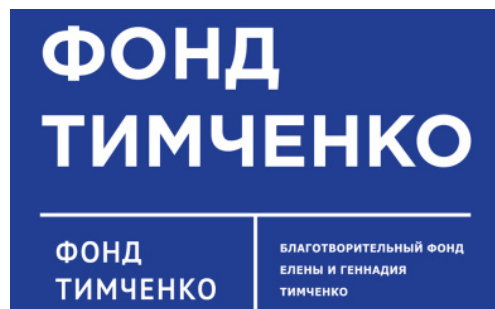

Петролеум  
Трейдинг

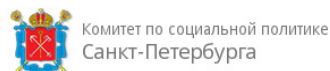

Для этой программы в 2019 году был сформирован первый в России специализированный целевой капитал «Новые старшие», на средства которого фонд поддерживает инициативы старших во всех регионах



Целевой капитал – это «неприкосновенный запас», то есть деньги, переданные в управление и ежегодно приносящие доход

**Станьте партнером программы  
– напишите нам**



Екатерина Усанина,  
руководитель программы

[e.usanina@dobrygorod.spb.ru](mailto:e.usanina@dobrygorod.spb.ru)

+7 981 828-35-77

20+ городских благотворительных организаций



Наше видение

Справедливый и добрый город,  
в котором каждый житель  
хотя бы раз в год участвует в  
благотворительности, горожане  
знают и поддерживают  
некоммерческие организации,  
а нуждающиеся в помощи –  
получают ее



«Добрый Питер – это не просто фестиваль, он стал уже городской традицией. Это инициатива самих городских благотворительных организаций – опытных и новых, помогающих детям, взрослым, животным и природе. Для меня Добрый Питер – это диалог о благотворительности с горожанами, это открытость и прозрачность некоммерческих организаций. А еще – это справедливость. Когда каждый может помочь, и каждый – получить помощь»



**Валерия Балахонова,**  
менеджер программы «Добрый Питер»

**16 000+**

горожан участвовали в фестивалях «Добрый Питер» 2019

**60**

благотворительных организаций и социальных предпринимателей вместе провели «Добрый Питер»

**5 300**

детей, взрослых, старших горожан, животных получили поддержку

**12 городских компаний**

системно помогают благотворительным организациям города вместе с нами

**1 697 000 ₽**

пожертвовали деньгами и товарами горожане

## **Зимний фестиваль «Добрый Питер» в Севкабель Порт**

550 старших выпускников получили поддержку, чтобы использовать компьютер, интернет, соцсети

## **Акции корпоративного волонтерства**

Волонтерами компании JTI и жителями Красносельского района посажена аллея на набережной Матисова канала. Осенью 2019 года волонтеры компании «Крес Нева» помогли восстановить царскую ферму Гатчинского дворца. Волонтеры компании «Трансойл» помогли детям в трудной ситуации сразу в 7 городах России, в том числе подготовили к новому году помещения детского приюта «Транзит» в Петербурге. А волонтеры «Банк Санкт-Петербург» высадили яблони и груши, восстановив столетний яблоневый сад на территории Института физиологии им. И.П. Павлова РАН

## **Корпоративные благотворительные акции в рамках фестиваля «Добрый Питер»**

5 городских компаний организовали вместе с нами сбор товарных пожертвований сотрудников

## **Спортивные благотворительные забеги**

В результате 2 забегов для корпоративных волонтеров для компаний Ситибанк» и JTI поддержку денежными пожертвованиями получили 5 благотворительных организаций: «Пристань», Упсала цирк, мастерские «Простые вещи», фонд «Счастливое будущее» и «Точка опоры». А социально-предпринимательская компания «Языки без границ», также получившая грант на развитие, смогла обучить 10 экскурсоводов на жестовом языке и трудоустроить людей с инвалидностью.

## **Содружество организаций «Добрый Питер»**

30+ городских некоммерческих организаций регулярно поддерживают друг друга, общаются и меняются ресурсами, новостями, помогают советом

## **Городской фестиваль «Добрый Питер» в «Лентах»**

19 благотворительных организаций в течение недели рассказывали о своей работе на площадках гипермаркетов «Лента». 3000+ горожан пожертвовали товары для 1300 людей и животных, нуждающихся в помощи, на общую сумму 871 000 рублей. Помогли в этом 300 волонтеров

Команда фонда активно выступает на конференциях, посвященных корпоративной социальной ответственности, развитию благотворительности в Петербурге и в России



**Коммерсантъ**<sup>®</sup>



**ВЕДОМОСТИ** • Конференции

«Сложно представить современную компанию без корпоративного волонтерства и благотворительности. Мы верим, что помощь бизнеса должна быть умной: полезной самой компании, развивающей ее сотрудников и эффективной для тех, кто в ней нуждается. Я рада, что уже несколько десятков компаний доверяют нам и помогают системно. Ведь бизнес-сообщество – это часть городской жизни, и оно также помогает сделать Петербург добрым и справедливым городом»



**Яна Зубко,**

менеджер по работе с корпоративными партнерами

**АНО «ДАР В БУДУЩЕЕ»,**

участники «Доброго Питера»

Собранные на фестивале средства были потрачены на организацию и проведение нашей благотворительной акции «Подарок тяжело больному ребенку». 25 декабря 2019 года Дед Мороз и Снегурочка пришли в гости к тяжело больным и лежащим детям-инвалидам с праздником и поздравлениями!

Это адресная помощь тем семьям, которые по ряду причин не смогли попасть на другие Новогодние и Рождественские мероприятия. Приходя в дом к таким семьям, мы дарим любовь, радость и заботу не только детям, но и родителям которые, порой намного более нуждаются в чуде, в объятиях, в празднике. Элементарные вещи, подаренное внимание и забота, становятся стимулом на весь следующий год. Иногда у родителей, тяжело больных детей просто опускаются руки и мы приносим праздник в их дом. Там где праздник, там смех, улыбки, радость, хорошее настроение и это помогает преодолеть все трудности. Когда родители чувствуют поддержку, надежда на выздоровление возвращается или сила бороться за здоровье своих детей обретает новый смысл. Ведь любовь, забота и внимание - это тот язык, который понятен каждому!

**Мила, посетительница «Доброго Питера»**

Приходили с сыном на фестиваль. Поучаствовали в шеринге, послушали лекцию о приюте для животных и чудесно провели время. Спасибо вам!

**БФ «Долго и счастливо»**

Мы от всей души благодарим фонд «Добрый город Петербург» за помощь в ежегодном сборе новогодних подарков для пожилых людей - пациентов Максимилиановской больницы. Для одиноких пациентов, встречающих любимый праздник в стенах больницы, это не просто подарки, а настоящее новогоднее настроение и бесценное ощущение заботы

**Подсевная Виктория Викторовна, руководитель отдела, компания «Трансойл»**

Добрый город Петербург – надежный партнер нашей компании в работе с волонтерами. Сотрудники фонда помогают делать добрые дела, полностью оправдывая свое название. Действительно вместе можно сделать не только Петербург, но и другие города «добрыми». Отдельно отмечаем четкость, все предложения по делу, заинтересованность и действительно желание делать нужные и полезные вещи. Совместно с командой фонда будем уже в третий раз проводить нашу акцию «Помоги деду Морозу» и точно уверены, что все состоится и сложится!



# Пандемия

- Городские компании включились в помощь в борьбе с коронавирусом. При поддержке компании Аффилированных компаний Филип Моррис Интернэшнл в России мы передали средства индивидуальной защиты (маски, перчатки, респираторы, защитные костюмы) для врачей из больниц Петербурга и Ленобласти на сумму более 14 000 000 рублей
- Передали 800 планшетов для школ Петербурга и области для организации образовательного процесса онлайн
- Помогли молодой компании «Рядом» запустить акцию «Добро рядом» во время пандемии. Корпоративные волонтеры помогли с мелким бытовым ремонтом 33 семьям с детьми с инвалидностью и людям старшего возраста
- 3 благотворительных фонда в Петербург и Ленобласти получили постоянную поддержку продуктами от компании «Фацер» / Fazer

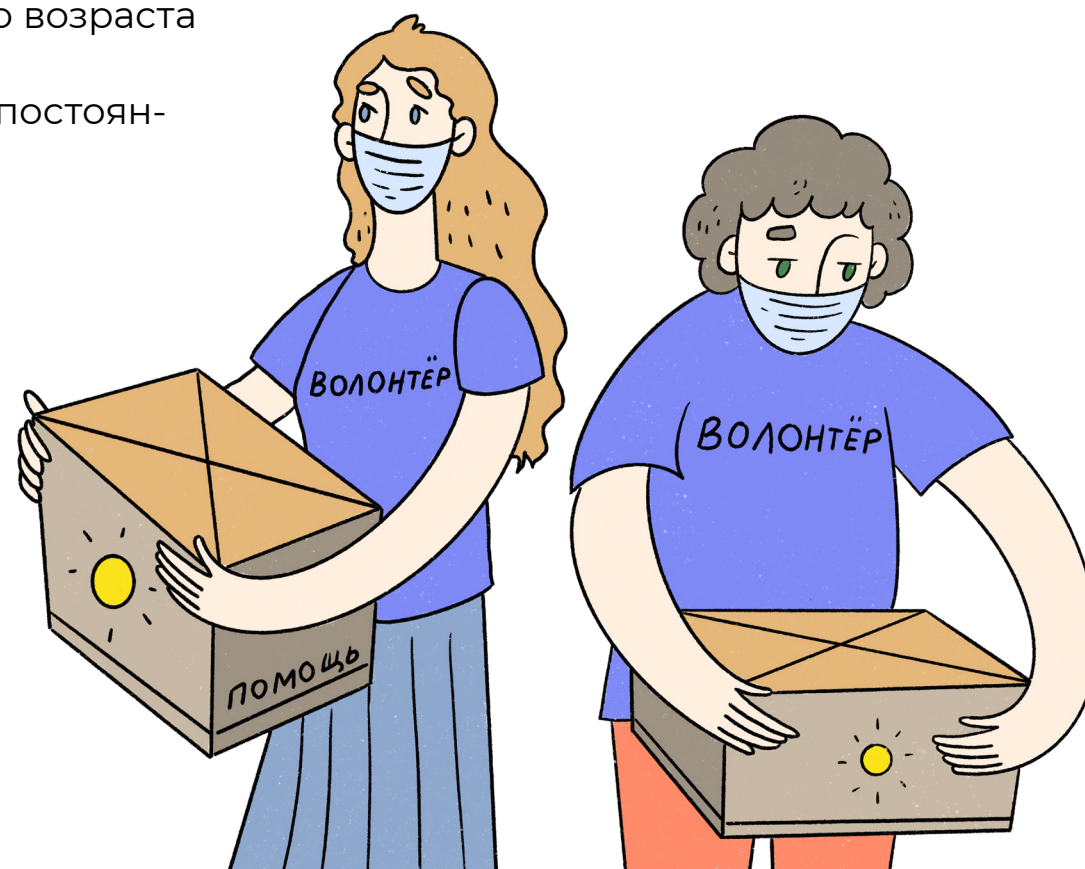

## Программу уже поддерживают

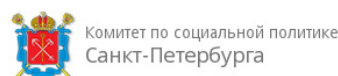
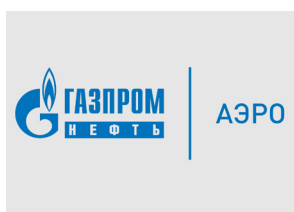

60 городских благотворительных организаций и социальных предпринимателей

## Станьте партнером программы – напишите нам



Яна Зубко, менеджер по работе с корпоративными партнерами

[y.zubko@dobrygorod.spb.ru](mailto:y.zubko@dobrygorod.spb.ru)

+7 921 793-15-14

## Присоединяйтесь к содружеству «Доброго Питера»



Валерия Балахонова, менеджер фестиваля «Добрый Питер»

[v.balakhonova@dobrygorod.spb.ru](mailto:v.balakhonova@dobrygorod.spb.ru)

+7 911 975-98-27



Наше видение

в каждом городе и поселке развивается местная благотворительность. Горожане помогают своим соотечественникам, животным и природе – участвуют в решении местных задач. Региональные благотворительные организации сотрудничают друг с другом и с жителями, вместе проводят хотя бы раз в год благотворительный фестиваль в своем городе или поселке



«Добрый город» — это одновременно две ипостаси. С одной стороны, это четкая технология-конструктор, которой уже воспользовались 200 городов и поселков: организовали совместно с другими местными НКО благотворительные фестивали для жителей.

А с другой стороны, это общие принципы работы и развития культуры благотворительности, это сообщество из сотен региональных благотворительных организаций и это бренд «Добрый город», который мы создаем все вместе»



**Юлия Николаева,**  
эксперт Содружества Добрых городов и поселков

## 1 504 сотрудника НКО

обучались в «Добрых городах»  
в 2019 году

## 107

благотворительных фести-  
валей «Добрый город/  
поселок» прошло в реги-  
онах – их провели члены  
Содружества

## 10 организаций

получили грант от Содру-  
жества. За год Содруже-  
ство выросло – и сейчас  
это уже 200+ Добрых горо-  
дов и поселков

## 70 человек

стали выпускниками Школы  
региональных экспертов – раз-  
вивается российское  
сообщество экспертов-прак-  
тиков

## 137 702 жителей

регионов хотя бы раз  
в 2019 году сделали  
пожертвования именно  
на фестивалях «Добрый  
город/поселок»

## 200 +

участников из 40 регионов Рос-  
сии собрала конференция и вошла  
в топ-10 популярных междунаро-  
дных и всероссийских конферен-  
ций

## 21 846 073 Р

было собрано на фестивалях для решения региональных  
задач. Важно, что это средства, привлеченные в местных  
сообществах

Бюджет направления в 2019 году – 12,5 млн рублей

## Проведение членами Содружества благотворительных фестивалей «Добрый город»

107 фестивалей прошло за 2019 год. В том числе общий фестиваль в партнерстве с компанией «Лента»: 14 городов участвовали одновременно, это 71 благотворительная организация. Вместе они собрали 2,135,000 за неделю и помогли 8 000+ детей, взрослых, старших россиян и животных

## Грантовый конкурс Добрых городов

10 организаторов фестивалей получили грант от Содружества, общая сумма грантов составила 291 400 рублей. Фестивали прошли в 29 населенных пунктах и собрали 1 592 000 рублей

## Издание «Доброкарт» и карт «Агентов добрых дел»

50 городов и поселков при поддержке Содружества издали для своих жителей карты-навигаторы по местной благотворительности. Между фестивалями, в повседневной жизни, карты «подсказывают» жителям, как можно помогать, и позволяют найти благотворительные организации по разным темам

## Дистанционные обучающие курсы

641 специалист из некоммерческих организаций прошли созданный в 2019 году курс «Технология Добрый город: благотворительность, сшитая «по мерке» региона, местные ресурсы и федеральная поддержка»

База знаний Добрых городов уже 5 лет пользуется спросом, регулярно обновляясь. Сотню раз за год скачиваются брошюры «Практически маркетинг для НКО», «Практики сотрудничества бизнеса и НКО», «Проводим фандрайзинг-событие» и другие

## Ежегодная конференция Содружества Добрых городов и поселков

Осенью 2019 в Петербурге собрались 200+ участников: организации из 40 регионов России, а также ближнего зарубежья, эксперты и гости. Конференция стала значимой площадкой для получения профессиональных контактов, обмена опытом, обучения региональным практикам благотворительности

## Школа региональных экспертов

Школа помогает региональному эксперту сформировать новые компетенции, получить экспертный опыт и полезные связи в регионах и столице. Участник программы за короткий срок выходит на новый уровень личного и профессионального развития при поддержке экспертного сообщества. Выпускниками «базовой» и «продвинутой» школ в 2019 году стали 50 человек, а конкурс на участие составил 8 человек на место! За полгода выпускники смогли выступить более чем на 300 событиях, передавая свою экспертизу и полезный региональным коллегам опыт

## Семинары и вебинары для обмена опытом и передачи друг другу практик региональной благотворительности

6 городов с поддержкой Содружества организовали семинары по нужной местным НКО теме. Сами члены содружества участвовали в качестве спикеров в 9 вебинарах, аудитория которых составила 650 человек

## Амбассадоры и Технологи в Содружестве

Одним из достижений нашего сообщества является участие самих его членов в развитии и соуправлении. Появились 2 добровольные «должности». Амбассадор Содружества – это опытный организатор, готовый помогать всему сообществу находить новых партнеров и рассказывать о себе. И Технолог – внутренний консультант и помощник. 20 организаторов Добрых городов и поселков включились в эту работу

## Индивидуальные и групповые консультации для специалистов

120 раз за год сотрудники программы консультировали коллег, помогая спланировать, организовать и оценить свой фестиваль



Согласно [исследованию](#) инфраструктуры российского благотворительного сектора, конференция Содружества – на 6-м месте по упоминаемости среди популярных международных и всероссийских конференций сектора, организованных в России

«Меня вдохновляют люди, которые влюблены в свое дело, и в Содружестве все участники по-любви. В Содружестве много не только ресурсных центров, но и фондов адресной помощи. В их прямой деятельности нет задачи объединять другие НКО, формировать сообщество. Но они это делают для своего города или поселка, потому что понимают, что в партнерстве сила. Разве все это не любовь? По-моему, чистая и бескорыстная.

Я сама еще год назад работала в регионе и знаю, что частая трудность региональных НКО – нехватка «свежего воздуха», вдохновения и развития. И я знаю, что помогает этого избежать – сообщество единомышленников, которые также любят свое дело, фонтанируют новыми идеями, живут и работают в разных регионах, но горят одним делом и поддерживают друг друга морально, идеями, методически. Это и есть Содружество»



**Марина Пурлаур,**  
руководитель программы «Добрые города»

## Интересно

У Содружества есть собственный [Попечительский](#) и [Консультативный советы](#).

Они состоят из уважаемых и опытных практиков некоммерческого сектора и самого Содружества

**Оксана Колпашникова о конференции Содружества,**

Добрый Каменск-Шахтинский

Это были два незабываемых дня! Столько позитива, информации, эмоций, впечатлений!!! Спасибо организаторам и всем добрым за открытость и готовность делиться опытом и секретами!

**Наталья Солодовник, Добрый Норильск**

Год был непростым, но результативным. Состоялся первый маленький юбилей Доброго Норильска - 5 фестивалей Добрый Норильск провели в партнерстве и с пользой! Фестиваль полюбился и запомнился горожанам

**Татьяна Марчукова,**

Добрый Липецк (Лебедянь, Липецк и Липецкая область – эта коалиция появилась в 2019 году, когда в Лебедяни прошел первый благотворительный фестиваль. Он собрал 12 млн рублей, а на конференции коллеги получили Ключ от Доброго города)

2019 год взял начало в глобальном преобразовании в сфере благотворительности и филантропии в Липецкой области, объединив все крупные фонды. «Больше, чем добро» - это объединение 14 благотворительных организаций. Еженедельно члены объединения встречаются на собраниях. Они делят функционал по благотворительным мероприятиям, обмениваются опытом и просто дружат

**Надежда Калякина, Добрый Саратов**

Саратова были размещены в кофейнях, кафе, общественных местах Саратова, и среди горожан – посредством самих Агентов добрых дел – участников Доброкарты.

В конце года мы решили сместить вектор нашей доброты на информирование жителей региона о добрых событиях, о благотворительности. И теперь «Добрый Саратов» – это не только фестиваль, но еще и живое городское медиа.

Мы рассказываем, что интересного происходит в некоммерческом, «добром» секторе региона, как работают местные благотворительные фонды, реализуются классные проекты в помощь людям, животным и вообще всей планете. Но в первую очередь, мы делаем медиа про людей, которых объединяет Саратов и что-то хорошее»

**Светлана Самсонова, участница курса «Технология Добрый город»**

Коллеги, спасибо большое за курс. То, до чего приходилось доходить самостоятельно, разложено по полочкам, да еще с практическими примерами и рекомендациями. Уверена, что мероприятие пройдет на самом высоком уровне благодаря вашей технологии. СПАСИБО



**Инна Бекряшева**, Добрый Сортавала

На средства от полученного гранта мы провели благотворительный аукцион «Купи слона». Первый опыт проведения подобного мероприятия. Оно получилось довольно роскошным и презентабельным. Гостем вечера стала Ольга Турбинова - организатор фестиваля «ДобрОликов», известная так же как певица Гагара.

В ходе аукциона удалось собрать более 80 тыс рублей. Вся сумма была направлена на оплату реабилитации для подопечной фонда, маленькой Варечки.

Хороший был год. Спасибо содружеству за поддержку и возможности развития!!!

**Виктория Щелкова**, выпускница Школы региональных экспертов

У меня даже не возникало мысли, что я обладаю экспертностью, которая может быть интересной кому-то еще. На Школе региональных экспертов, благодаря грамотным инструментам, профессиональным ведущим, искренним участникам я поверила в то, что моя экспертиза может быть полезна для других людей и организаций

**Дарья Гулянова**, участница курса «Технология Добрый город»

Всей команде, подготовившей этот курс, безмерная благодарность и низкий поклон!

Преподавателям мерси за отзывчивость, терпение и профессионализм! Участникам курса громадное спасибо за то, что поделились своим опытом, высказали слова поддержки!

Опыт большой команды (более 10 лет работы!) подаётся «на блюдечке с голубой каемочкой» - бери и готовь фестивалы! Я испытала настоящее воодушевление! Многие элементы добродородских технологий можно использовать и в обычной деятельности.

Советую курс новичкам - Вы все поймете. Советую курс «старичкам» - вы что-то новое найдёте

**Светлана Самсонова**, участница курса «Технология Добрый город»

Коллеги, спасибо большое за курс. То, до чего приходилось доходить самостоятельно, разложено по полочкам, да еще с практическими примерами и рекомендациями. Уверена, что мероприятие пройдет на самом высоком уровне благодаря вашей технологии. СПАСИБО

## Пандемия

- В марте мы провели опрос среди членов Содружества: чтобы вместе с сообществом понять, какая поддержка Содружества необходима. Результатами опроса мы поделились в [статье на «Филантропе»](#)
- Содружество проводит регулярные онлайн-кафе для моральной поддержки и помощи коллегам в кризис
- Вместе с партнерами – НКО Кухней – мы разработали 2 дистанционных курса «НКО удаленка без боли» и «Кризисный менеджмент в НКО» - за 4 месяца они поддержали 2000 специалистов некоммерческого сектора
- Запустили канал «[НКО справимся](#)» для профессиональной и человеческой поддержки коллег во время пандемии и кризиса

### Дмитрий, подписчик канала

«Подписан на канал НКО справимся, где каждый день выходит карточка с объятием. Мне нравится концепция, и я каждый день когда смотрю, пытаюсь представить и прочувствовать) сам предложить не могу, не настолько душевный человек) Но каждый день не устаю удивляться, сколько же оказывается бывает разных объятий) И что хотел сказать - сам выбор такого формата - необычный, но прикольный, придает душевных сил. Спасибо!»

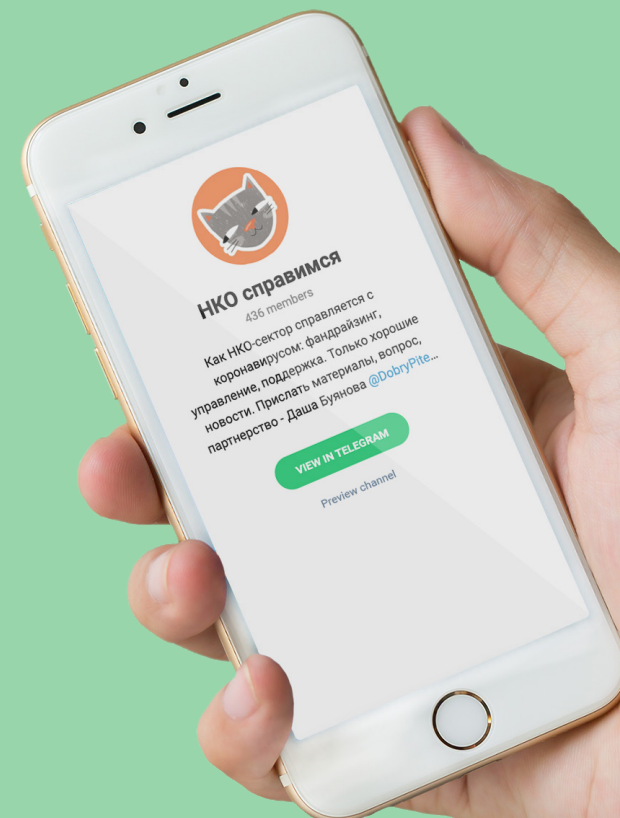

## Программу уже поддерживают

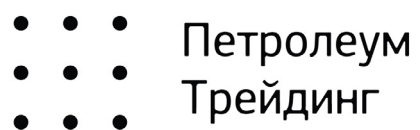

## Станьте партнером программы – напишите нам



Марина Пурлаур, руководитель программы

[m.purlaur@dobrygorod.spb.ru](mailto:m.purlaur@dobrygorod.spb.ru)

+7 913 594-31-39

200+ некоммерческих организаций из регионов России



Наше видение

Жители Петербурга могут реализовать свои идеи на пользу себе и другим, участвуют в решении социальных, культурных и экологических задач

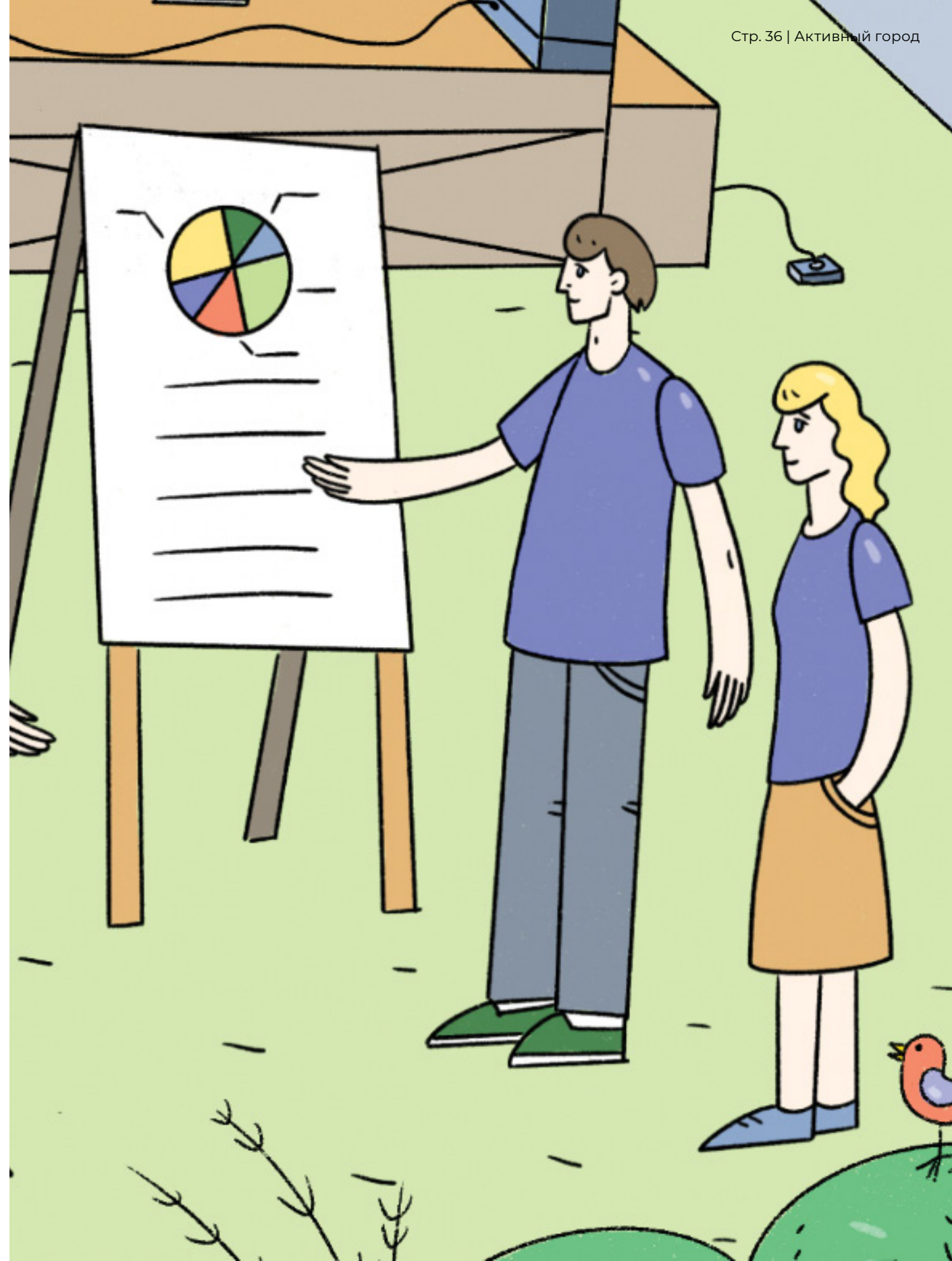

«Меня драйвит, когда люди в наших проектах видят, что они могут больше. Когда мамы делают сами потрясающие проекты и открывают в себе новое. Или старшие, которые начинают замечать более сложные вещи, раскрывать собственные ресурсы. Шеринг-практики в этом плане показательный пример: люди не выбрасывают вещи, а отдают другим – понимая, что кому-то это может пригодиться. За этим целая философия. Это умение переосмыслить свои возможности и ресурсы, их ценность для других»



**Марина Цай,**  
руководитель проектов в фонде

## 300 жителей

и **30 участников** соседской мастерской смогли реализовать 4 проекта по улучшению качества жизни в Красносельском районе

## 10

мам с маленькими детьми прошли оплачиваемые стажировки во время декрета, а двое даже нашли постоянную работу в нашем фонде

## 17

команд мам в декрете участвовали в Инкубаторе инициатив – и создали свои проекты, полезные для родителей Петербурга

## 1000 семей

участвовали в «Шеринг-фесте» — 12 шеринг-сообществ города смогли представить себя офлайн, укрепить связи друг с другом и найти новых участников

## 800+

родителей с маленькими детьми участвуют в исследовании городской среды и вырабатывают рекомендации – как сделать город комфортнее

## 600

человек в год обучаются и проходят курсы по подготовке в ресурсном центре техникума «Киришского техникума», где фонд помог создать 4 учебных класса и лаборатории

## 3

молодых инженера с инвалидностью трудоустроены в созданное при поддержке фонда конструкторское бюро. Они создали бионическую кисть, стоимостью в 5 раз меньше зарубежных аналогов, проведено первое протезирование

Бюджет направления в 2019 году – 12,5 млн рублей

## **Акселераторы и мастерские для горожан, готовых создать свои проекты**

17 команд из женщин с маленькими детьми в рамках Инкубатора проектов реализовали свои инициативы: благотворительное ателье с трудоустройством мам и гибким графиком, проект «Дедушки и внуки» с кулинарными мастер-классами детей и старших и десятков других

## **Грантовые конкурсы и поддержка проектов горожан**

5 проектов мам получили микро-гранты по 30 000 рублей для реализации своих проектов в 2020 году – участниками проектов станут 4 500 горожан с маленькими детьми

## **Стажировки в благотворительных организациях**

10 женщин в декрете прошли оплачиваемые стажировки в рамках проекта «МаМы» и продолжают работать в некоммерческих проектах, а двое теперь – трудоустроены в наш фонд постоянно

## **Акселераторы и мастерские для горожан, готовых создать свои проекты**

30 участников в рамках Соседской мастерской в Красносельском районе за 3 месяца создали и воплотили в жизнь 4 проекта: спасли берег залива (в народе - «Жемчужный пляж») от строительства дороги, благоустроили береговую линию (в народе – «Каменный пляж»), развивали пустыри и любовь к месту при помощи посадки семейных деревьев и создали спортивно-игровую площадку в Сергиево на пустыре. Им помогали 300 местных жителей

## **Инновации и улучшение инфраструктуры для обучения рабочим специальностям в профессиональных**

в «Киришском политехническом техникуме» переоборудованы лаборатории по специальности «Техническая эксплуатация и обслуживание электрического и электромеханического оборудования» и «Монтаж и техническая эксплуатация промышленного оборудования», создан современный класс для обучения и проведения квалификационного экзамена по требованиям World Skills Russia в компетенции «Электромонтаж» (18 - Electrical Installations), создано два мобильных современных компьютерных класса на 50 студентов. Техникум стал ресурсным центром для профессиональной подготовки по современным специальностям: 350 студентов ежегодно обучаются на инновационном оборудовании, а 250 человек в год – проходят переподготовку для работы на современных предприятиях области

## **Фестивали городских сообществ**

12 шеринг-сообществ и центр добрососедства «ДОМ» вместе провели первый городской Шеринг-фест – вышли из сети в офлайн, вовлекли 1000 семей в практики обмена и экономии, обсудили развитие шеринг-практик. Загляните в [базу шерингов](#)

## Поддержка трудоустройства молодежи из уязвимых групп, в том числе с инвалидностью

«Мультицентр социальной и трудовой интеграции» в г. Всеволожске – инновационная площадка для проф.подготовки людей с инвалидностью и последующего трудоустройства. При поддержке ООО «Филип Моррис Сэйлз энд Маркетинг» мы поддержали стартап молодых ребят с инвалидностью – конструкторское бюро для разработки бионических протезов верхних конечностей. Бионическая кисть прошла тестирование, протезирован 1 человек. Бионический протез стоит в 5 раз дешевле аналогов, готов к массовому производству и уже есть первый заказ

Каждый раз мы вместе с партнерами стараемся мыслить нетривиально, искать новые направления и возможности. Делать то, что соответствует миссии фонда, развивает территорию, приносит пользу людям, полезно и понятно благотворителям. Казалось бы, что мы сделали? С помощью наших партнеров из «Мультицентра» нашли и поддержали правильных людей, молодых инженеров, увлеченных своим делом. Купили хороший 3 D принтер и расходные материалы. И вот, магия – парень с ампутированными руками играет в настольный теннис. Можете в это поверить? Принтер, пластик, кисть человека и новые возможности. Такие проекты необыкновенно вдохновляют, и демонстрируют силу партнерства социально ответственного бизнеса, НКО и благополучателей.

В 2020 году проект продолжает развиваться совершенно в другом направлении. Пока это секрет. Читайте наш следующий годовой отчет :)



**Яна Зубко,**  
руководитель программ фонда

## Дискуссии и просвещение о городской жизни и благотворительности

90 000 человек посмотрели онлайн-трансляции из открытой студии «Добрый город Петербург» на фестивале ZAVTRA. Интервью нам дали более 20 лидеров городских изменений: Илья Фоминцев, Александр Карпов, Роман Саблин, Надя Артес и еще десяток гостей говорили о Целях устойчивого развития 2030, инициативах, городе и горожанах

В партнерстве с благотворительным фондом «Добрый город Петербург» мы много лет реализуем различные проекты, способствующие решению важных социальных проблем, значимых для общества и находящихся в приоритете у государства. Наши программы включают доступ к качественному образованию, профессиональное обучение, а также расширение экономических возможностей в регионе. В 2018-2019 годах в рамках благотворительного проекта по поддержке «Мультицентра социальной и трудовой интеграции» в г. Всеволожске мы закупили и установили высокотехнологичное оборудование для разработки бионических протезов верхних конечностей. Мы уверены, что благодаря данному проекту больше людей с ограниченными возможностями смогут получить современные бионические протезы и тем самым значительно улучшить качество своей жизни

**Елена Киянова,**

управляющий по корпоративным вопросам региона Север Аффилированных компаний «Филип Моррис Интернэшнл» в России







**Юлия Пушкинская**, мама 2-х детей, проект «Мама говорит» от «1001 мама и папа Петербурга»

В инкубатор я пришла, когда второму ребенку шел 2 месяц, были сомнения, как же я буду с двумя детьми заниматься! Но благодаря хорошо организованной работе, налаженному процессу работы с детьми от ОФИС МАМ, работа и обучение в инкубаторе принесло только положительные эмоции и результаты!

Я по-настоящему восхищена идеей и реализацией проекта — это и обучение, и работа, и развитие, и новые знакомства! И все это для мам, которые «сидят в декрете»! Даже кажется, что этот проект дал большой толчок к развитию, чем в условиях обычной бездекретной жизни!

Искренне благодарю всю команду за помощь, организацию, вдохновение и доброжелательность

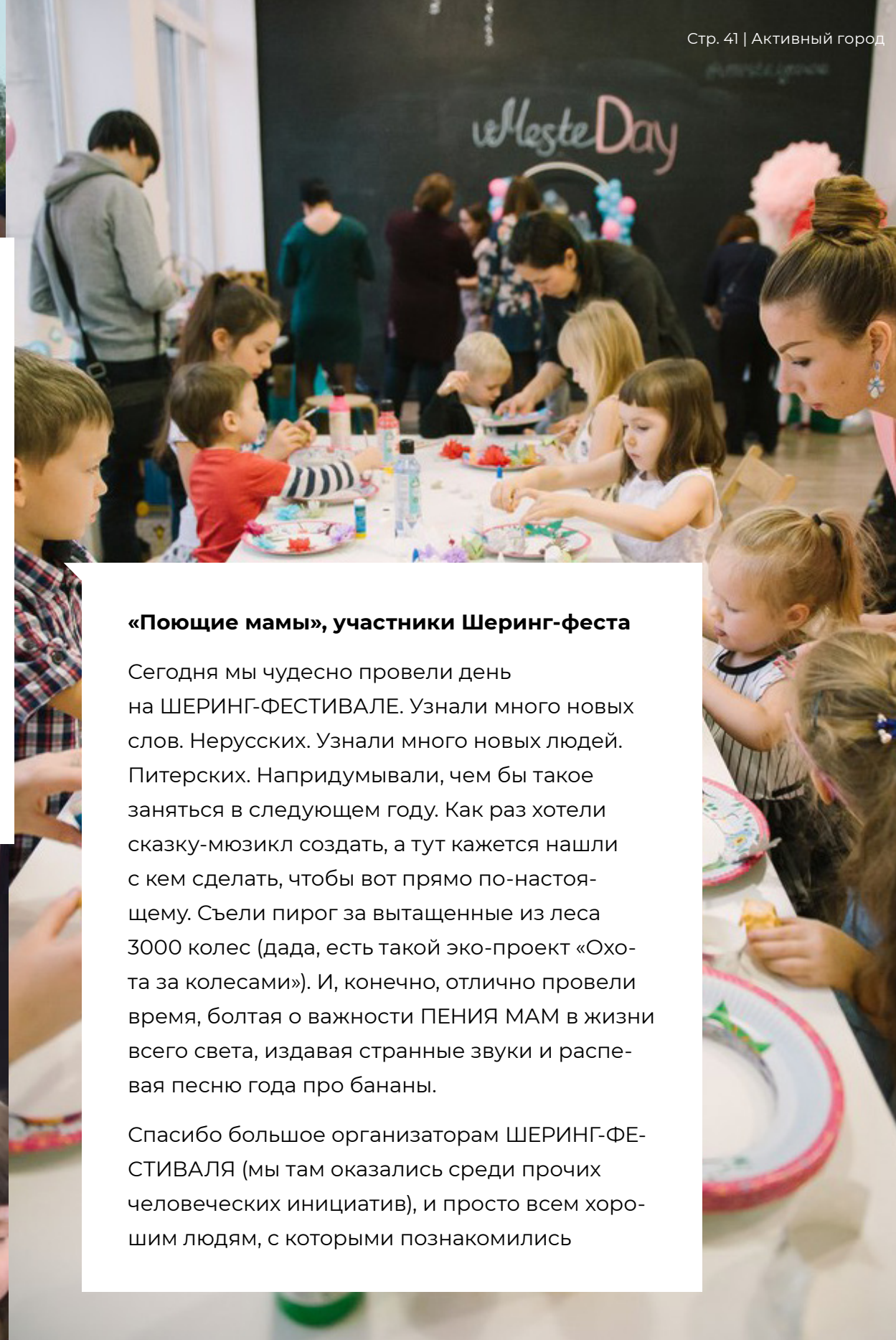

### **«Поющие мамы», участники Шеринг-феста**

Сегодня мы чудесно провели день на ШЕРИНГ-ФЕСТИВАЛЕ. Узнали много новых слов. Нерусских. Узнали много новых людей. Питерских. Напридумывали, чем бы такое заняться в следующем году. Как раз хотели сказку-мюзикл создать, а тут кажется нашли с кем сделать, чтобы вот прямо по-настоящему. Съели пирог за вытащенные из леса 3000 колес (дада, есть такой эко-проект «Охота за колесами»). И, конечно, отлично провели время, болтая о важности ПЕНИЯ МАМ в жизни всего света, издавая странные звуки и распевая песню года про бананы.

Спасибо большое организаторам ШЕРИНГ-ФЕСТИВАЛЯ (мы там оказались среди прочих человеческих инициатив), и просто всем хорошим людям, с которыми познакомились



**Романова Ирина Вальтеровна**, Директор ГАПОУ ЛО «Киришский политехнический техникум»

Сегодня региону очень нужны квалифицированные специалисты рабочих специальностей. Мы очень рады, что при поддержке фонда и бизнеса мы смогли приблизиться к этой цели. Объединяя ресурсы, мы вместе создаем оптимальные условия для обучения и воспитания, необходимые для подготовки рабочих кадров и специалистов, отвечающих квалификационным требованиям работодателей, в том числе для открытия новых профессий и специальностей среднего профессионального образования

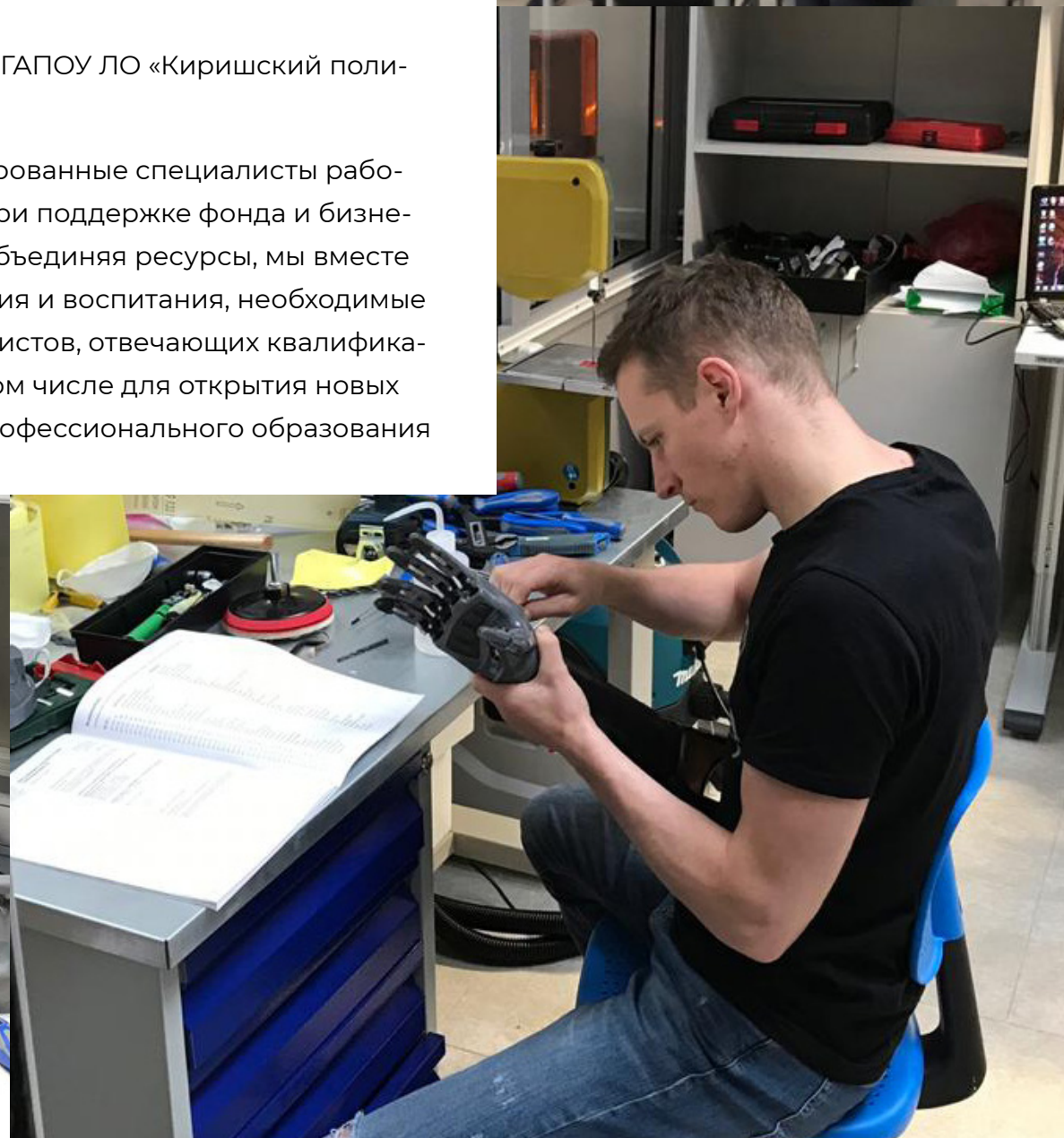
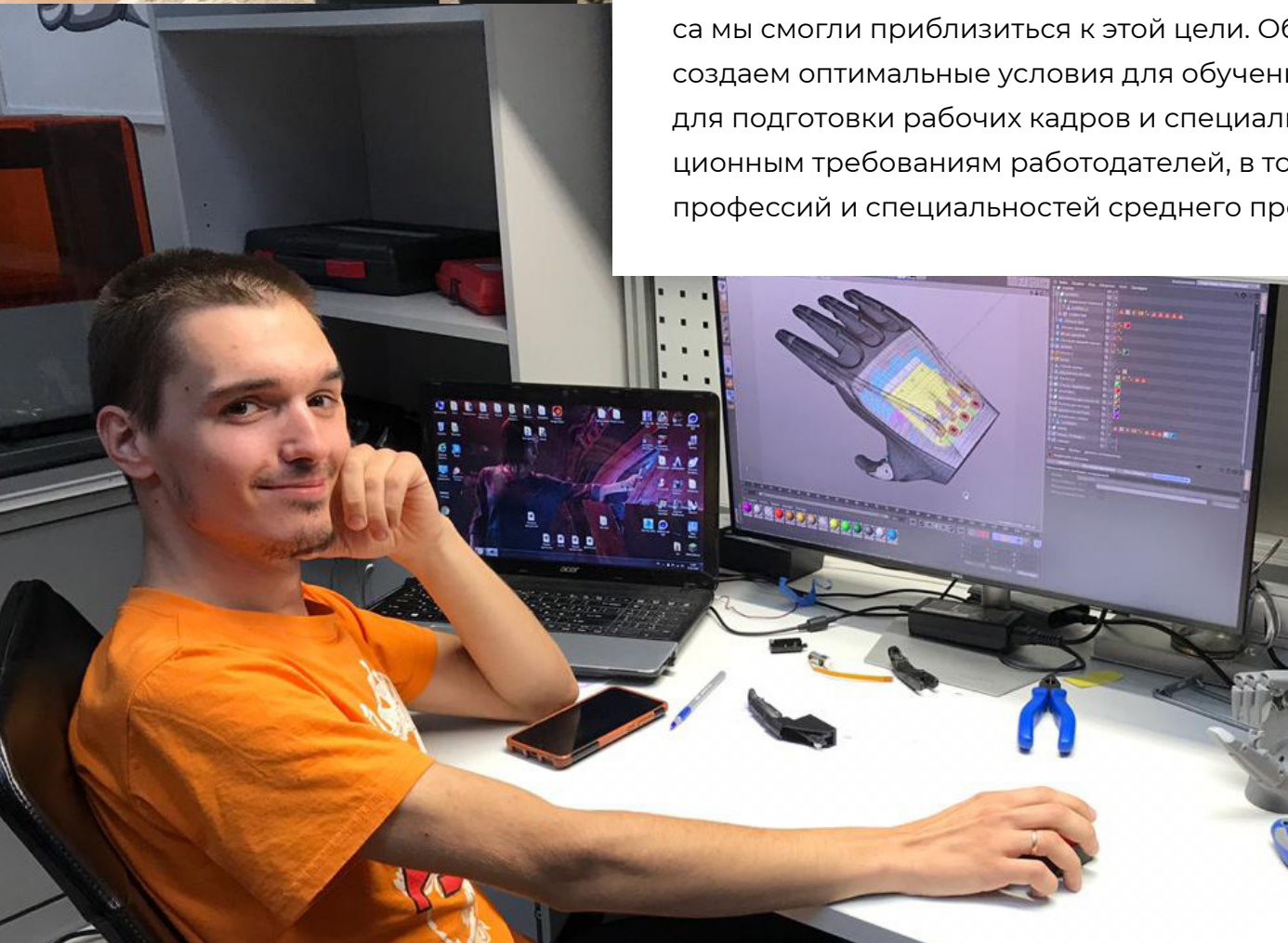

## Пандемия

Фонд стал партнером движения [«Мейкеры против COVID-19»](#).

Это инициативно созданное движение энтузиастов 3Д печати, которое оперативно откликнулось на просьбы самих врачей о средствах защиты. Это инициатива объединила 3000 горожан из всех регионов России и помогла тысячам врачей. Благодаря собранным 119 142 рублям частных пожертвований, мы поддержали закупку материалов и производство противоаэрозольных боксов для врачей в 33 больницах Петербурга и Ленобласти



### Отзыв в телеграм-чате «Мейкеров» врачей-реаниматологов из больницы Санкт-Петербурга

Господа! Хочу объявить благодарность фонду «Добрый город Петербург» за предоставленный интубационный бокс. Как человек, который любит классические методы интубации, считая, что они и быстрее, и проще, могу сказать, что в случае ковида бокс может обеспечить доп. защиту. Интубировать менее удобно, чем в привычных условиях (посреди ночи, без маски, дай бог в перчатках, главное быстро-быстро), но вполне реально. С учётом наличия в штате персонала, относящегося к группе риска, персонала неопытного - для доп. защиты, данные боксы маст хэв

# Программу уже поддерживают

**Станьте партнером программы  
– напишите нам**



Ольга Борисова, менеджер про-  
ектов фонда

[o.borisova@dobrygorod.spb.ru](mailto:o.borisova@dobrygorod.spb.ru)

+7 921 653-09-39



АФФИЛИРОВАННЫЕ  
КОМПАНИИ ФМИ В РОССИИ



УНИВЕРСИТЕТ ИТМО  
Институт дизайна и урбанистики



# Спецпроект фонда «Целевые капиталы: искусство объяснять»



При поддержке Благотворительного фонда Владимира Потанина мы создали интерактивную выставку в формате art & science «Целевые капиталы: искусство объяснять»

350 фандрайзеров из России, Европы, Канады и других стран погрузились в то, как работают целевые капиталы, зачем их создавать и как этот инструмент повышает устойчивость некоммерческих организаций



**СОЦИАЛЬНЫЕ  
ИННОВАЦИИ**  
Межрегиональный фонд  
целевого капитала



# Спецпроект фонда «Целевые капиталы: искусство объяснять»

Выставка в марте 2020 года успела побывать на «Северном культурном форуме», где о целевых капиталах узнали 700 российских и зарубежных участников

**Станьте партнером программы  
– напишите нам**



Дарья Буянова, директор фонда целевого капитала «Социальные инновации»

[d.buyanova@dobrygorod.spb.ru](mailto:d.buyanova@dobrygorod.spb.ru)

+7 931 539 73 12



**Целевой капитал – это воплощение недостижимой мечты**

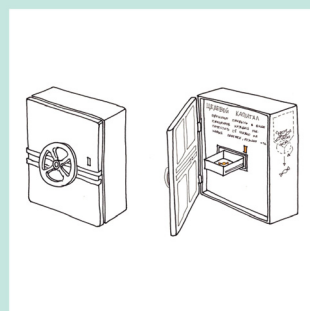

**Целевой капитал – это стабильность**



**Груз с плеч!**

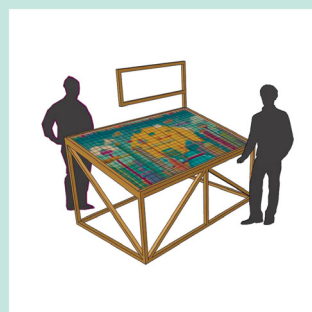

**Целевой капитал – общее дело!**

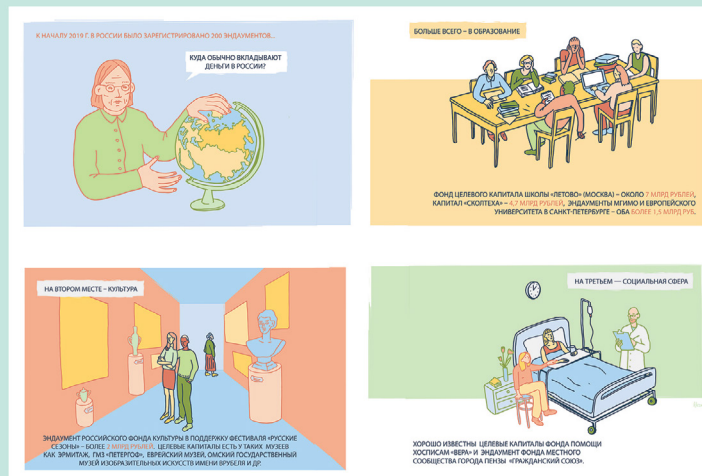

Собственный целевой капитал нашего фонда мы создали в 2019 году. В конце 2020 года мы готовимся объявить старт грантового конкурса на средства от первого дохода от управления целевым капиталом

# Доходы и расходы фонда

Доходы фонда в 2019 году составили

**56 435 000 ₹**

Пожертвования компаний	50%	28 305 803 ₹
Президентские гранты	25%	14 251 739 ₹
Пожертвования других фондов	22%	12 631 177 ₹
Частные пожертвования	0,30%	143 711 ₹
Предпринимательская деятельность	1%	716 497 ₹
Внереализационный доход	0,70%	386 204 ₹

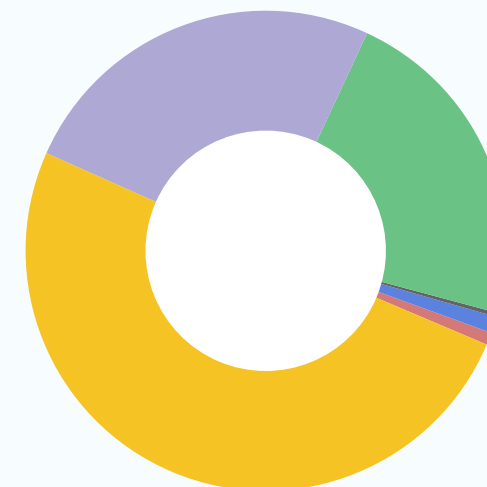

**50%**

Пожертвования компаний

**1%**

Предпринимательская деятельность

**25%**

Президентские гранты

**0.7%**

Внереализационный доход

**22%**

Пожертвования других фондов

**0.3%**

Частные пожертвования

# Доходы и расходы фонда

Расходы фонда в 2019 году составили

## 57 210 000 ₽

Год	Административные расходы, ₽	% Административных расходов, ₽	Гранты и пожертвования другим НКО, ₽	Целевые расходы на мероприятия, ₽	Расходы на развитие (исследования, обучение, оценка), ₽	Всего расходы, ₽
2011-2012	468 269	18	1 442 035	686 418	не выделяли отдельно	25 967 22
2013	304 585	14	480 000	1 419 612		22 041 97
2014	1 013 053	11	6 547 503	1 415 908		8 976 464
2015	1 053 000	4	5 003 000	21 761 000		27 817 000
2016	3 988 000	13	6 370 000	21 321 000		31 679 000
2017	4 450 000	9	24 442 000	19 738 000		48 630 000
2018	4 254 318	7	12 761 886	40 440 782	1 400 000	58 857 000
2019	4 472 000	8	6 256 000	46 017 000	465 000	57 210 000

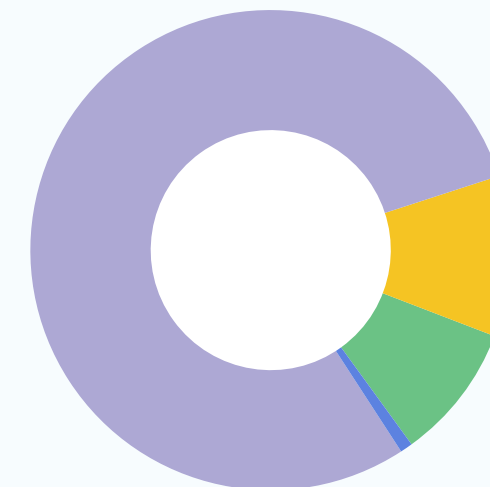

### 80%

Целевые расходы на мероприятия

### 11%

Гранты и пожертвования другим НКО

### 8%

Административные расходы

### 1%

Расходы на развитие (исследования, обучения, оценка)



# Наша команда и жизнь

## Управляющая команда фонда



**Оксана Петрова**  
Директор



**Дарья Буянова**  
Директор по фандрайзингу



**Анна Клецина**  
Директор по развитию

## Грантовый отдел



**Наталья Канальцева**  
Руководитель отдела



**Снежана Малясова**  
Грантовый менеджер

## PR-отдел



**Ксения Васильева**  
PR-директор



**Юлия Лемешова**  
PR-менеджер



**Василиса Румянцева**  
PR-менеджер

## Финансово-юридическая служба



**Любовь Подколзина**  
Главный бухгалтер



**Ольга Быкова**  
Финансовый менеджер



**Ксения Косенкова**  
Бухгалтер



**Ольга Байбородина**  
Юрист



**Екатерина Щербакова**  
Юрист



**Александра Майбурова**  
Офис-менеджер

## Программа «Старшие»



**Екатерина Усанина**  
Руководитель программы



**Кристина Пронина**  
Менеджер проектов



**Ирина Астапенко**  
Руководитель арт-проектов

## Программа «Добрые города»



**Марина Пурлаур**  
Руководитель программы



**Юлия Николаева**  
Эксперт Содружества



**Мария Стародубова**  
Руководитель проекта  
«Школа региональных экс-  
пертов»

## Программа «Добрый Питер»



**Валерия Балахонова**

Менеджер проектов



**Яна Зубко**

Руководитель проектов и менеджер по работе с корпоративными партнерами

## Программа «Активный город»



**Марина Цай**

Руководитель проектов и штатный консультант-урбанист



**Марина Григорьева**

Менеджер по работе с сообществами



**Эмма Талабаева**

Менеджер проектов и административный директор



**Ольга Борисова**

Менеджер проектов и мероприятий



**Арина Малашенко**

Руководитель проекта «Целевые капиталы: искусство объяснять»



## Совет фонда

### **Элина Викторовна Куэста**

Управляющий партнер проекта iRecommend.Work

### **Екатерина Павловна Руновская**

Руководитель маркетинговой службы компании Стокманн

### **Сергей Владимирович Ушан**

Креативный директор Коммуникационного агентства ZERO (председатель Правления)

### **Олег Леонидович Лейкинд**

Заместитель директора Фонда имени Д.С. Лихачев

### **Николай Генрихович Скворцов**

Профессор, декан факультета социологии Санкт-Петербургского государственного университета

## Попечительский совет фонда

### **Федор Александрович Гаврилов**

Главный редактор портала «Петербург 3.0»

### **Ольга Сергеевна Серебряная**

Обозреватель журнала «Город812» и сайта online812.ru

### **Людмила Дмитриевна Фомичева**

Президент ЗАО «Интерфакс Северо-Запад»

# СМИ о нас

## [Т канал](#)

## [Газета «Метро»](#)

На необычном фестивале в Петербурге менялись одеждой, игрушками и книгами (Шеринг-фест)

## [Петербургский дневник](#)

В Михайловском саду состоится фестиваль для старших петербуржцев «САД: счастливое и активное долголетие»

## [Журнал «Филантроп»](#)

200 Добрых городов и поселков на Доброй карте Содружества

## [«Бумага»](#)

Пенсионерки из Петербурга поучаствовали в фотосессии через Zoom. Это проект фонда «Добрый город Петербург»

## [Событийный портал KudaGo](#)

Благотворительный фестиваль «Добрый Питер»

## [Журнал Сбербанка «Активный возраст»](#)

Мастерская “Бабушкин квадрат”

## [Телеканал «Санкт-Петербург»](#)

Фестиваль «САД: счастливое и активное долголетие»

## [Портал детского города профессий Кидбург](#)

«Соседская мастерская» в Красносельском районе

## [Агентство социальной информации](#)

Пожилые жители Петербурга осваивают смартфоны





## Свяжитесь с нами!

Оксана Петрова, директор фонда

+7 929 970 7104

[o.petrova@dobrygorod.spb.ru](mailto:o.petrova@dobrygorod.spb.ru)

Дарья Буянова, директор по фандрайзингу

+7 931 539 7312

[d.buyanova@dobrygorod.spb.ru](mailto:d.buyanova@dobrygorod.spb.ru)

[Grants.Dobrygorod.spb.ru](http://Grants.Dobrygorod.spb.ru), [Dobryegoroda.ru](http://Dobryegoroda.ru),  
[Dobrygorod.spb.ru](http://Dobrygorod.spb.ru)

А еще наши новости поднимают настроение.  
Подписывайтесь и будем на связи!

